

APPLICATIONS

Séparation et levage de tôles ou plaques horizontales (unitaires ou en paquet).

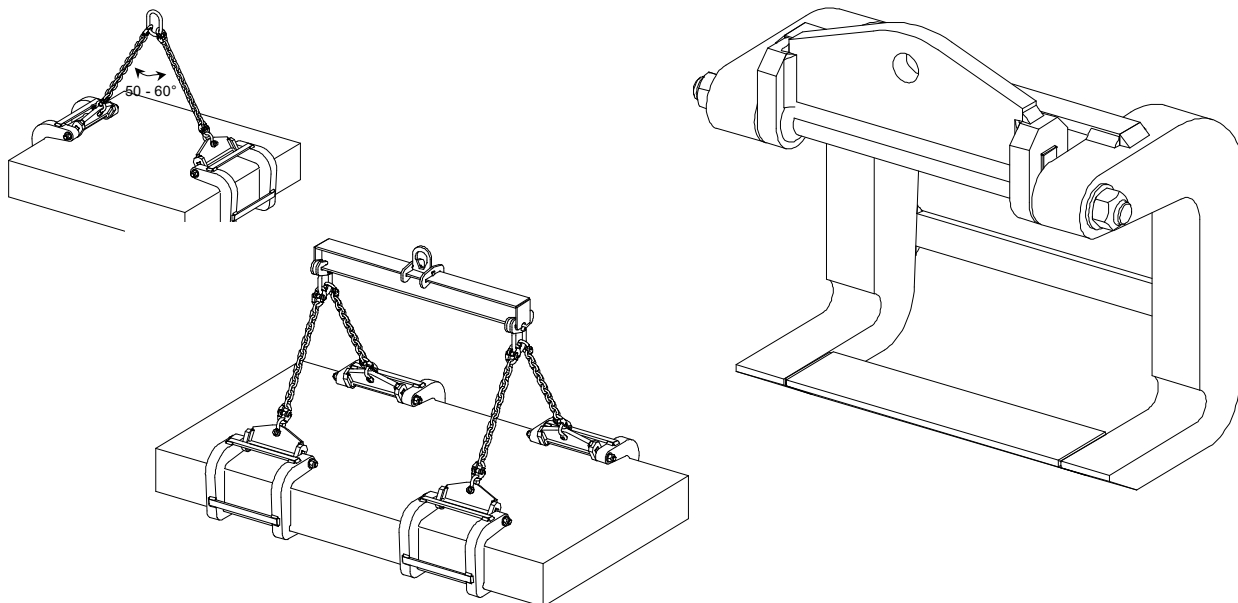

DESRIPTIF

Ces crochets doubles évitent l'utilisation d'un palonnier. Leur anneau articulé permet de toujours tirer dans le sens de l'élingue. Le cintrage des plaques est réduit grâce à une large surface d'appui. La mise en place est facilitée par une poignée.

Elingues non fournies.

FONCTIONNEMENT

Utilisation par paire avec une élingue 2 brins.

Engager la charge dans les crochets en les répartissant régulièrement sur la charge et lever.

Les plaques peuvent être séparées grâce à l'extrémité pointue des crochets.

CONSIGNES PARTICULIERES

- Les crochets doivent toujours être engagés en butée contre la charge à lever.
- Largeur mini de la charge 390 mm.
- Respecter un angle d'élingage compris entre 50 et 60° (soit un ½ angle d'élingage compris entre 25 et 30°).
- Suivant la longueur et le poids de la charge, prévoir une ou plusieurs paires de crochets pour effectuer le levage.
- Ne pas utiliser pour la séparation de tôles fragiles.
- Ne séparer qu'une tôle à la fois.
- Température d'utilisation : -20° à +100° C.

INDICATIONS GENERALES

- Fabrication sans soudure portante.
- Revêtement époxy à chaud.
- Coefficient de sécurité : 3 en accord avec la norme EN 13155.2003.

CARACTERISTIQUES DIMENSIONNELLES

| Réf. | Manille HR à prévoir | Code groupe | CMU/ paire kg | Ouvertu re | A | B | C | E | F | G | I | J | K | Angle élingage | | Ø chaîne mini* | Poids/ paire kg |
|-----------------|-------------------------|----------------|------------------|---------------|-----|----|-----|-----|----|----|----|----|-----|-------------------|------|----------------------|-----------------------|
| | | | | | | | | | | | | | | mini | maxi | | |
| QX10 120 | 6t5 | 50708 | 10 000 | 120 | 250 | 27 | 317 | 135 | 30 | 60 | 50 | 20 | 390 | 50° | 60° | 18 | 60 |
| QX10 210 | 6t5 | 50718 | 10 000 | 210 | 285 | 27 | 384 | 135 | 30 | 60 | 50 | 20 | 390 | 50° | 60° | 18 | 76 |

* prévoir une élingue chaîne 2 brins classe 8 par paire de crochets

Dimensions en mm

